

Namestitvena navodila za

SUNIZER™

Poševna streha



Namestitvena navodila za

SUNIZER™

Poševna streha

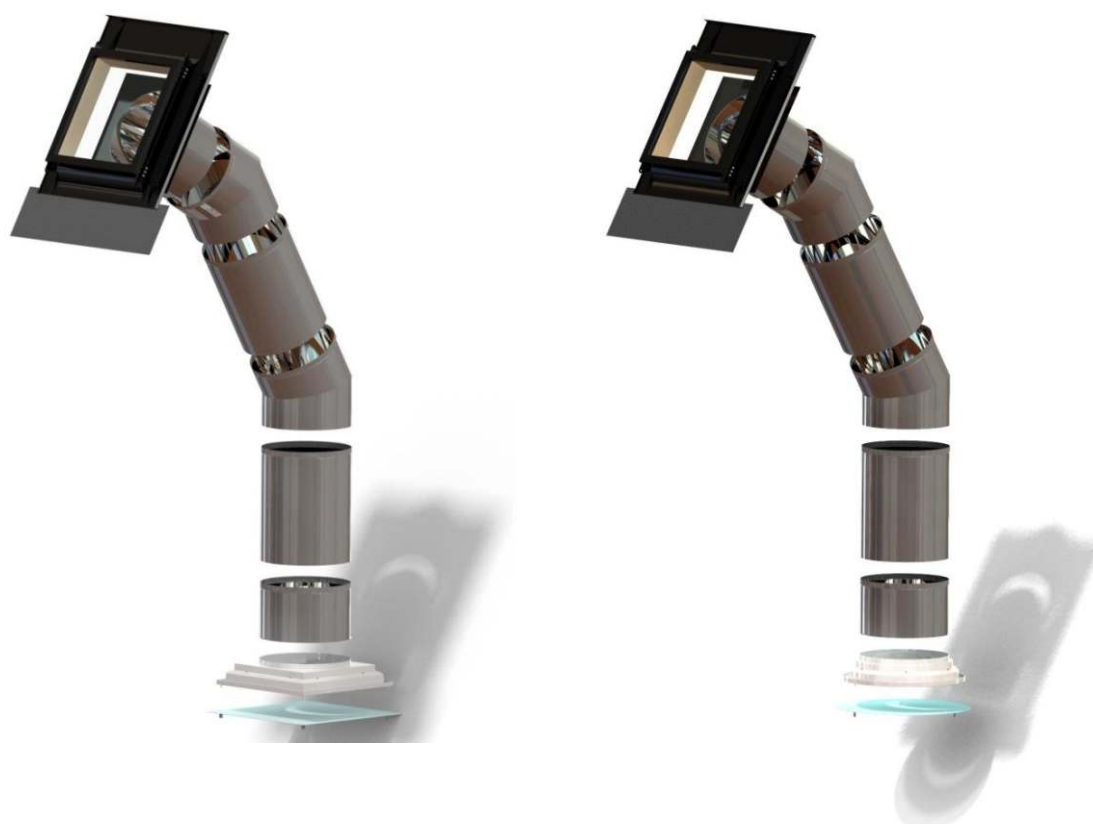

Pomembne opombe:

Tube Skylights vsebujejo tehnično srebro, ki je lakirano. Med namestitvijo je zelo pomembno da se izogne kontaktu s superodbojno površino. Prav tako se NIKOLI ne sme te površine mehansko ali celo kemično čistiti. Glavni del cevi je izdelan iz aluminijaste plošče, ki korodira v kontaktu z različnimi substancami, ki vsebujejo cement. Zaupajte namestitev usposobljenemu osebu! Izdelek ima ostre robove in vsebuje majhne dele - izogibajte se stiku z otroci. Namestitev električne dodatne opreme zaupajte strokovnjaku iz področja električnih instalacij.

Za uveljavljanje garancije mora biti izdelek pravilno nameščen po nasvetih v teh navodilih.
Za najnovejša navodila obiščite splet: <http://www.propack-trade.com/>

Garancija za Sunizer: Sistem 5 (pet) let
Odbojnost cevi 15 (petnajst) let
Električne komponente 2 (dve) leti

Vsebina:	Stran:
Sklop osnovnih delov	3
Namestitev osnove na strehi	4
Namestitev vhodnega dela	5
Namestitev vhodnega dela s poligonalno kupolo	6
Namestitev kvadratnega difuzorja	8
Namestitev okroglega difuzorja	11
Priprava cevovoda	14
Namestitev cevovoda	15
Namestitev senčne lopute Blackizer	18
Vzdrževanje Sunizer-ja	18

SUNIZER– sklop osnovnih sestavnih delov za poševno streho



Opomba: sklop z okroglim difuzorjem ne vsebuje jeklenega okvirja

Deli osnovnega sklopa:



Vijak SDK dolg

Vijak SDK kratek

Vijak z gumijastim tesnilom - dolg

Vijak z gumijastim tesnilom kratek (samo za poligonalne kupole)

Vijak z matico

Vijak TEX

Aluminijast lepilni trak



Namestitev osnove na strehi

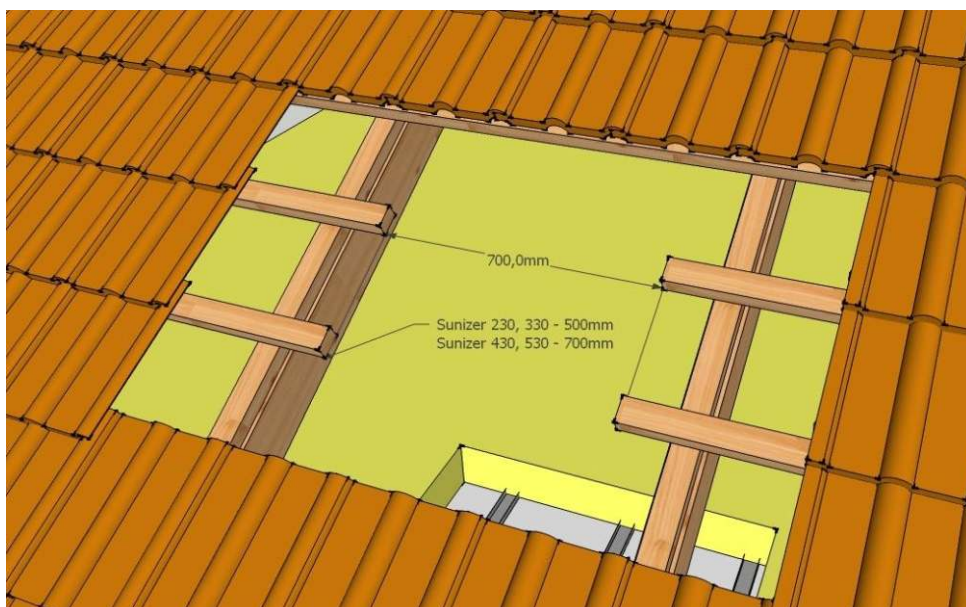

Odrežite letve za pričvrstitev osnove kot prikazuje slika
Za Sunizer 230, 330 je potrebno odrezati 500 mm.
Za Sunizer 430, 530 je potrebno odrezati 700mm

Vstavite osnovo in jo privijačite ali pribijte glede na grafično shemo (skupaj 4x).



Položite strešnike in jih po potrebi prilagodite.

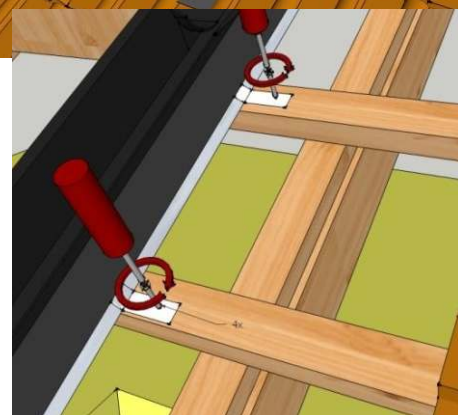
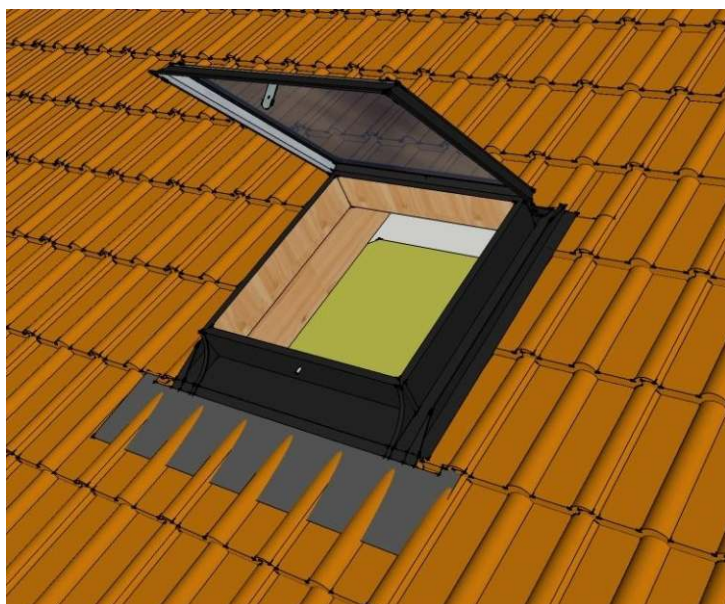

Namestitev vhodnega dela

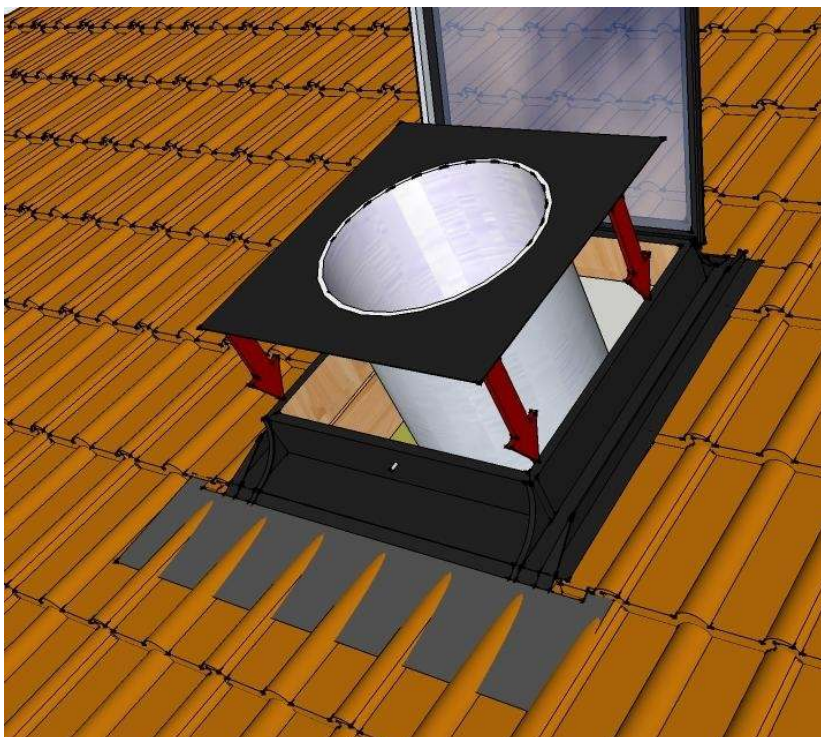

Pripravljen vhodni del vstavite v osnovo

Odstranite zaščitni del iz samolepilne folije, ki je nameščena na spodnji strani plastičnega dela. Prilepite del na osnovo.

Zaprte pokrov osnove, ter ročno privijajte glavni vijak. ter ga nato zatisnite s ključem Št. 10

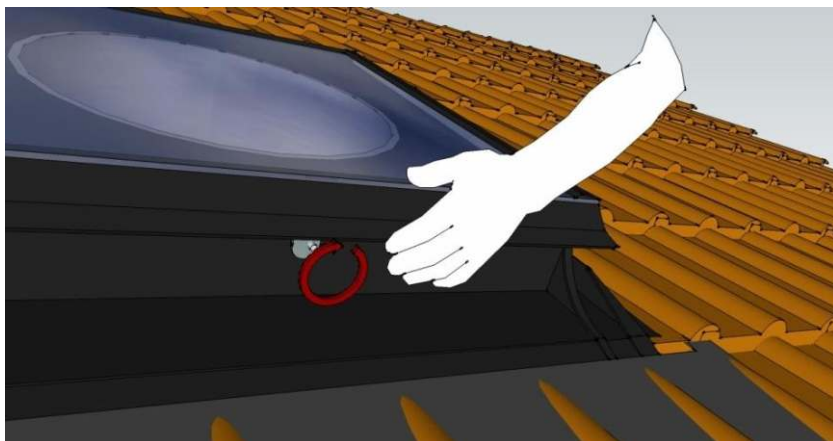

Namestitev vhodnega dela s poligonalno kupolo

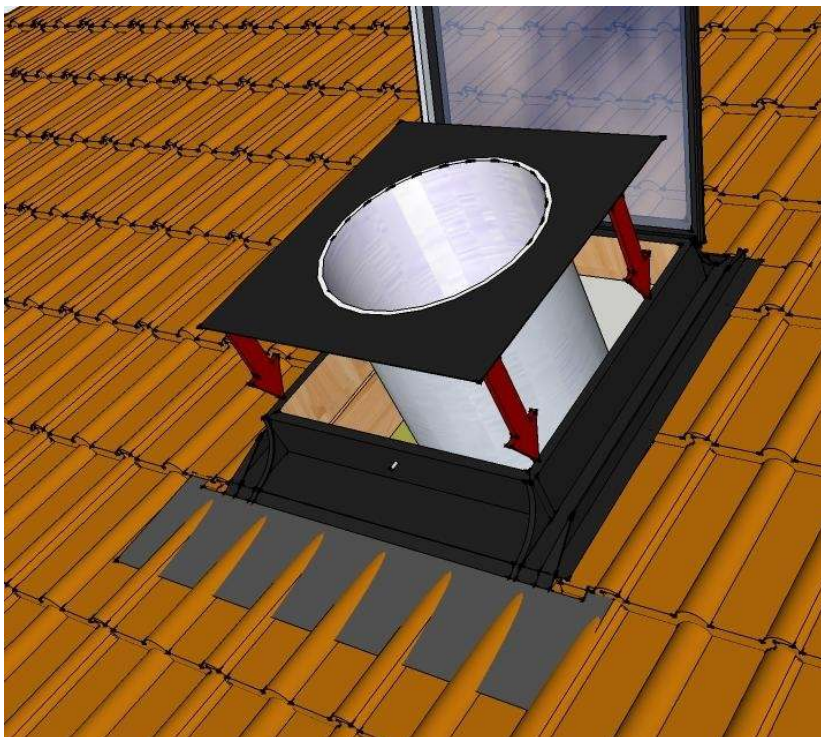

Pripravljen vhodni del vstavite v osnovo

Odstranite zaščitni del iz samolepilne folije, ki je nameščena na spodnji strani plastičnega dela. Prilepite del na osnovo.

Privijte vhodni del n osnovo s 4 kosi vijakov.

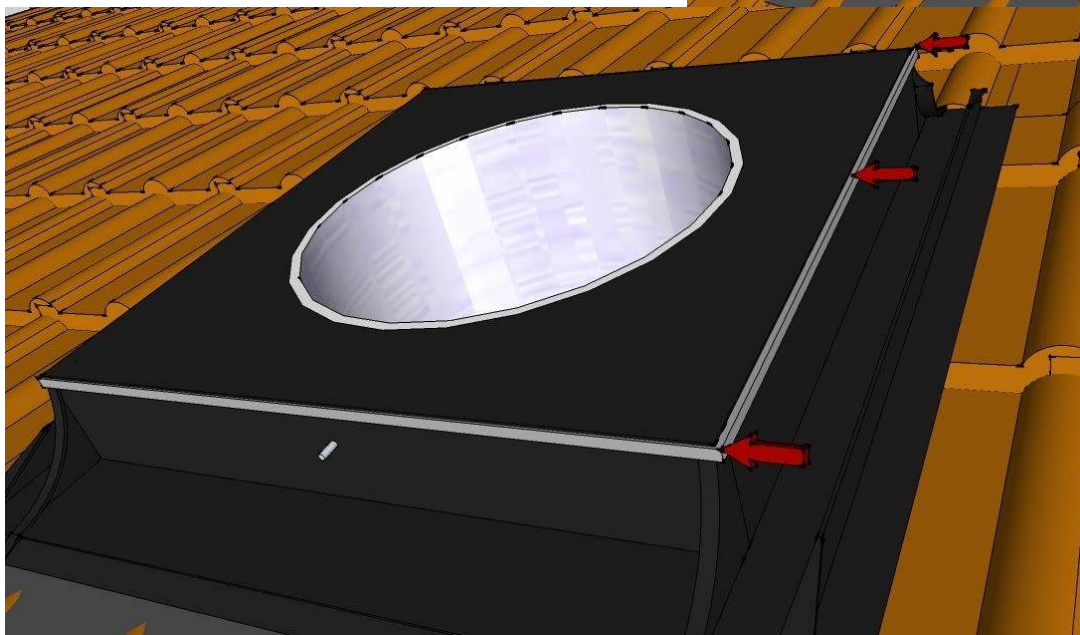
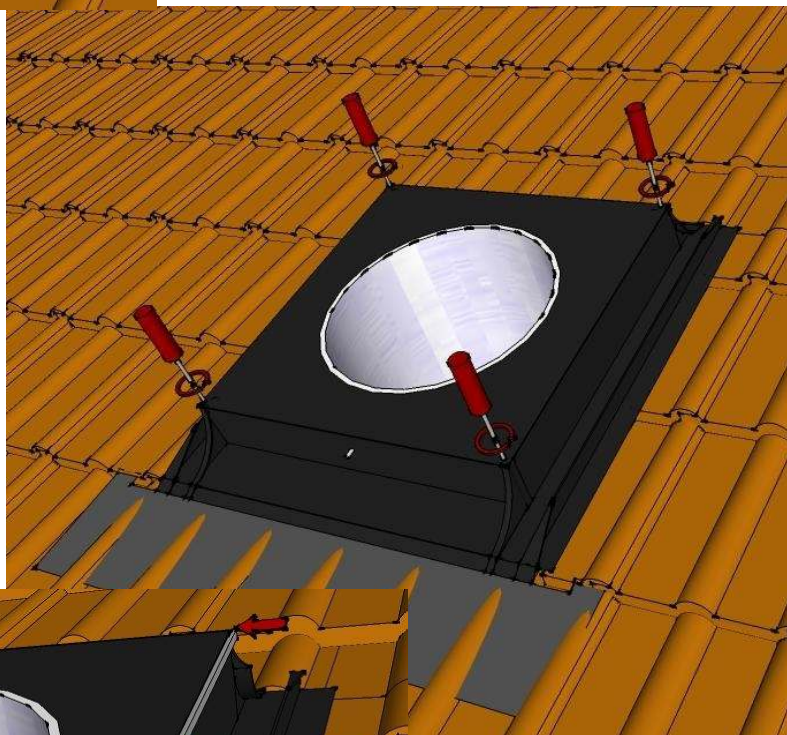

Vstavite krtačno tesnilo na prostor 1 cm pod robom osnove kot je prikazano na sliki.

Povlecite poligonsko kupolo na ohišje preko krtačastega tesnila.

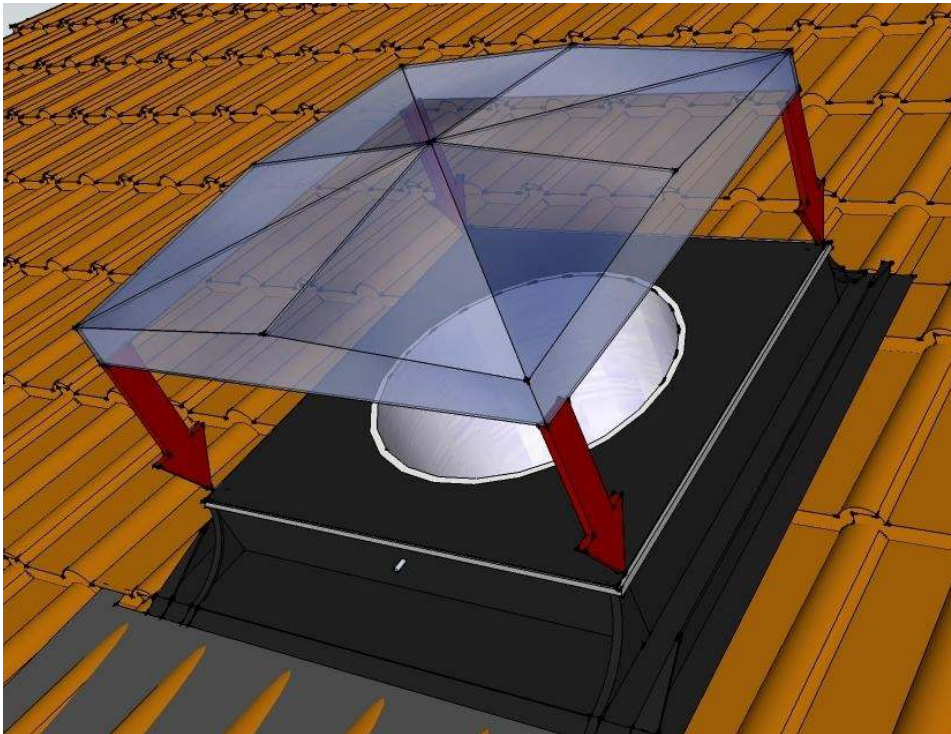

Privijajte poligonsko kupolo s kratkimi vijaki z gumijastimi tesnili glede na predhodno izvrtane luknje. Skupaj 8 kosov.

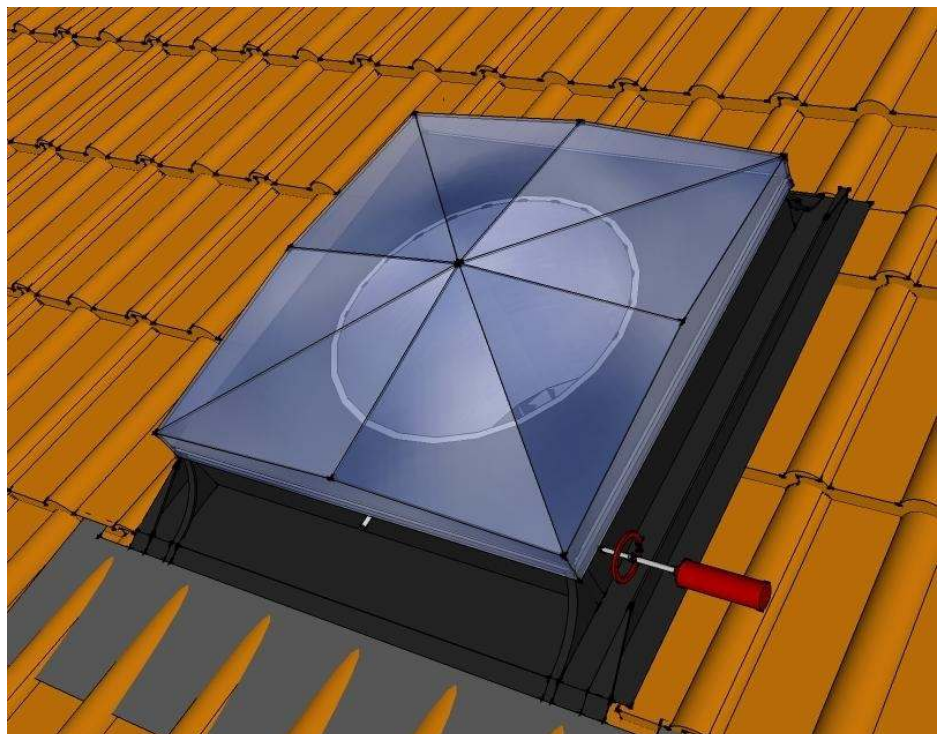

Namestitev kvadratnega difuzorja

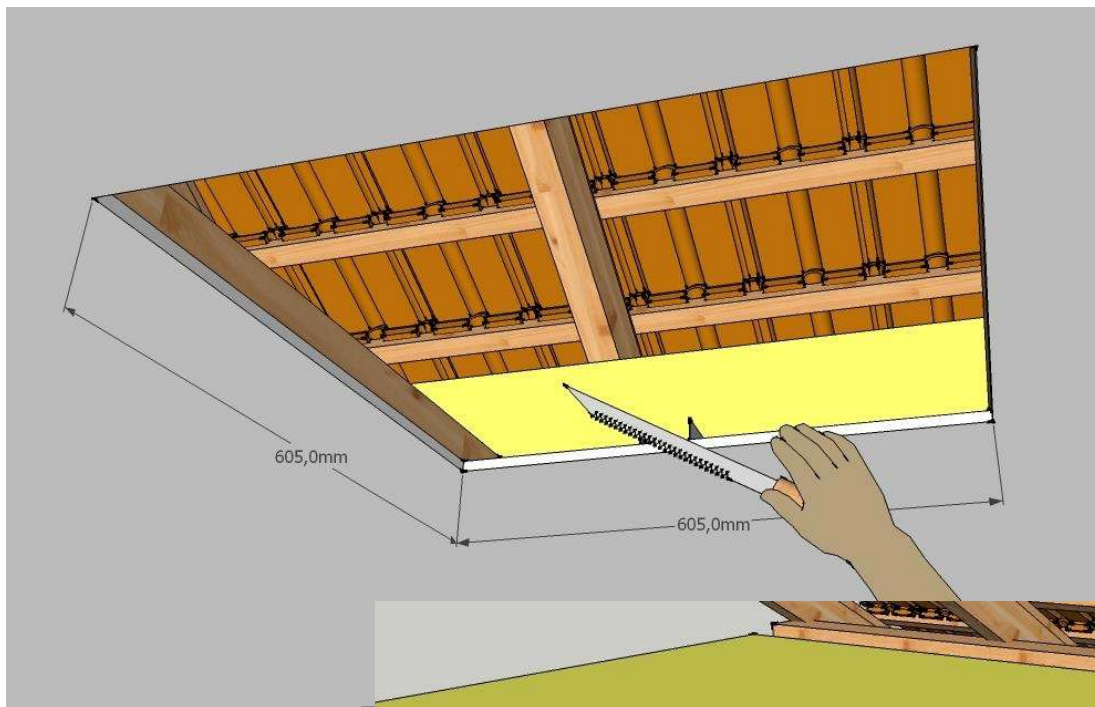

Namestitev v že pripravljen strop.

Ustvarite luknjo v stropu širine cca. 605x605 mm. Pazite na kvadratno obliko ter na kote.

Če je potrebno polomiti nosilni profil SDK, rešite to težavo s strokovnjakom za mavčne plošče.

Vstavite letve ali U profile pod strop. (to ni vključeno v dobavo)

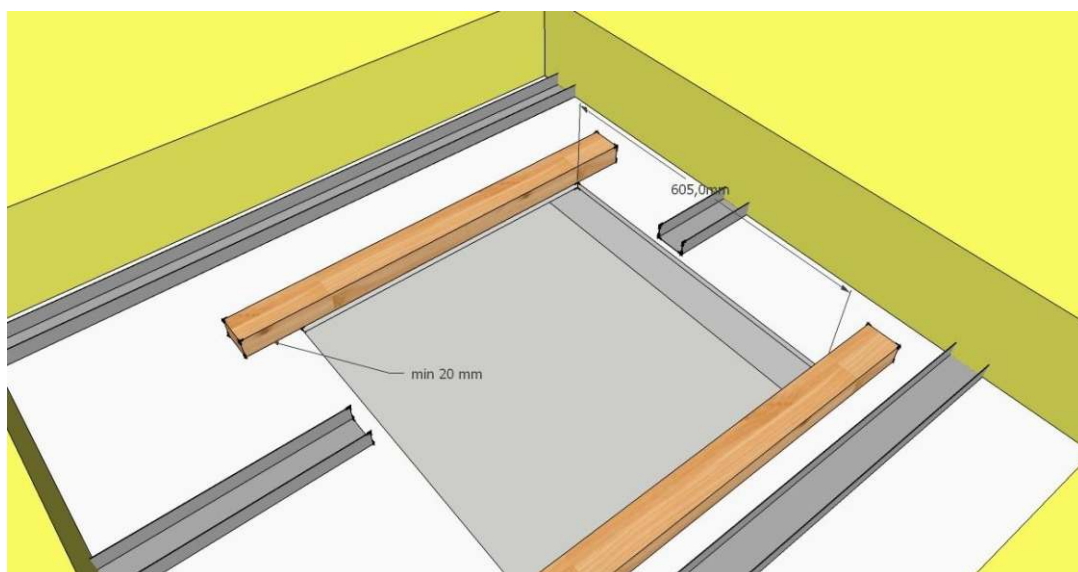
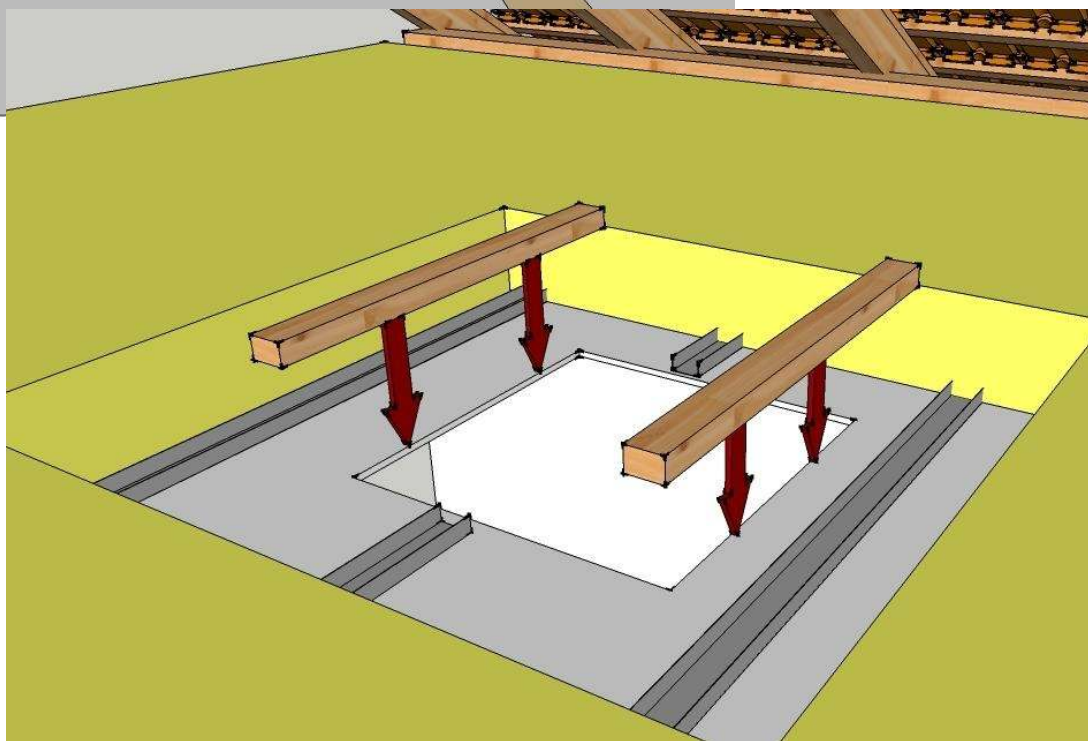

Pazite na zadostno prekrivanje robov in sicer vsaj za 20 mm.

Pritrdite letve ali U profil s 6 kosi vijakov na SDK kot je prikazano na sliki.

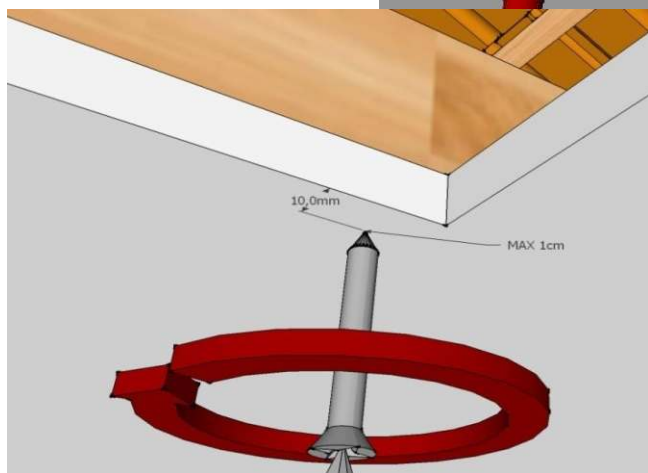
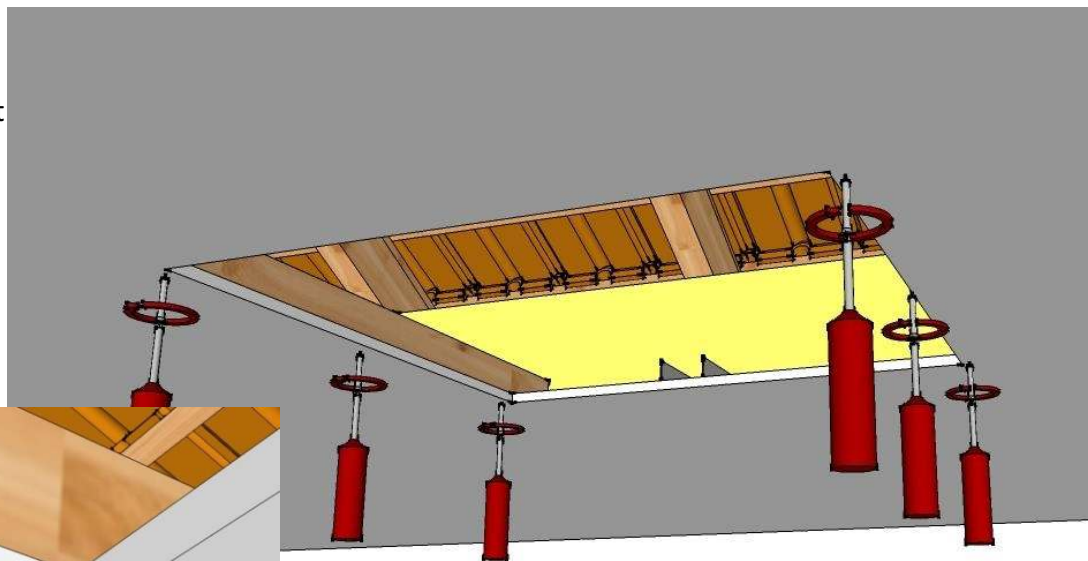

Vijake vstavite 1 - 1,5 cm od roba.

Vstavite jeklen okvir v že pripravljeno luknjo.

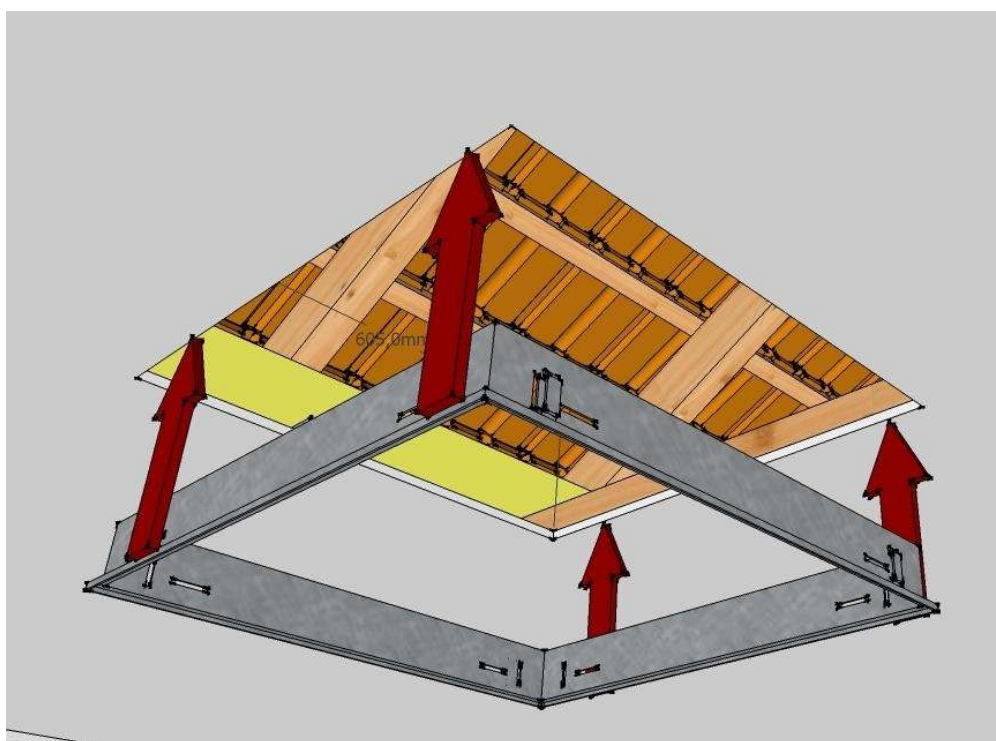

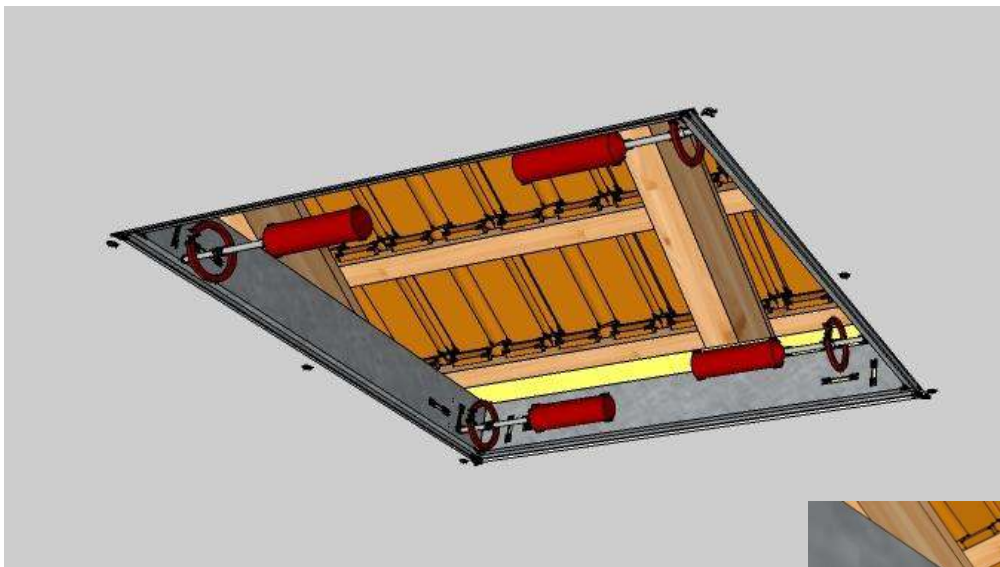

Okvir pričvrstite z 8 kosi dolgih vijakov SDK na letev ali U profil.

V primeru betonskega stropa pričvrstite s pomočjo sidrnih čepov.

Pričvrstite jih v višinsko nastavljive luknje (glede na sliko)

Pomembno je, da je spodnji del okvirja na istem nivoju kot rob luknje.

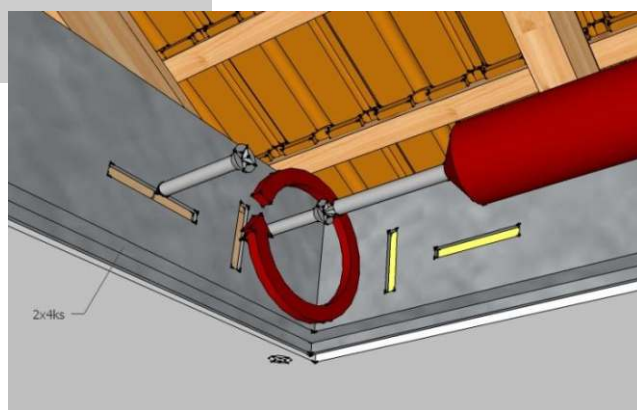

V jekleni okvir vstavite ohišje difuzorja.

Privijačite ohišje na pripravljene luknje s štirimi vijaki z matico.

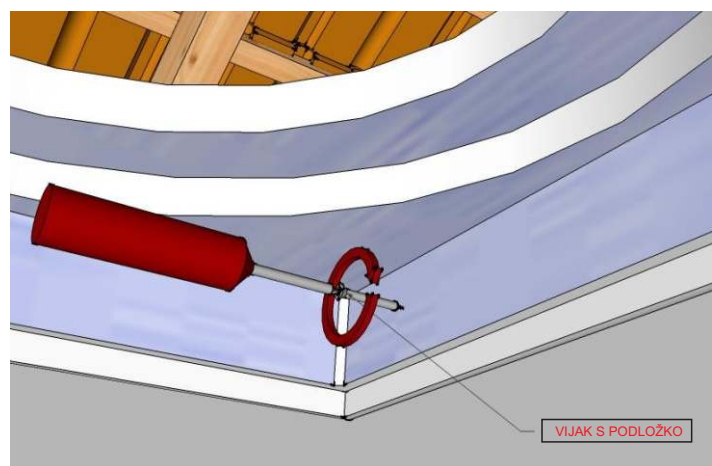

Preden boste zategnili vijake, potisnite ohišje difuzorja navzgor.

Namestitev okroglega difuzorja

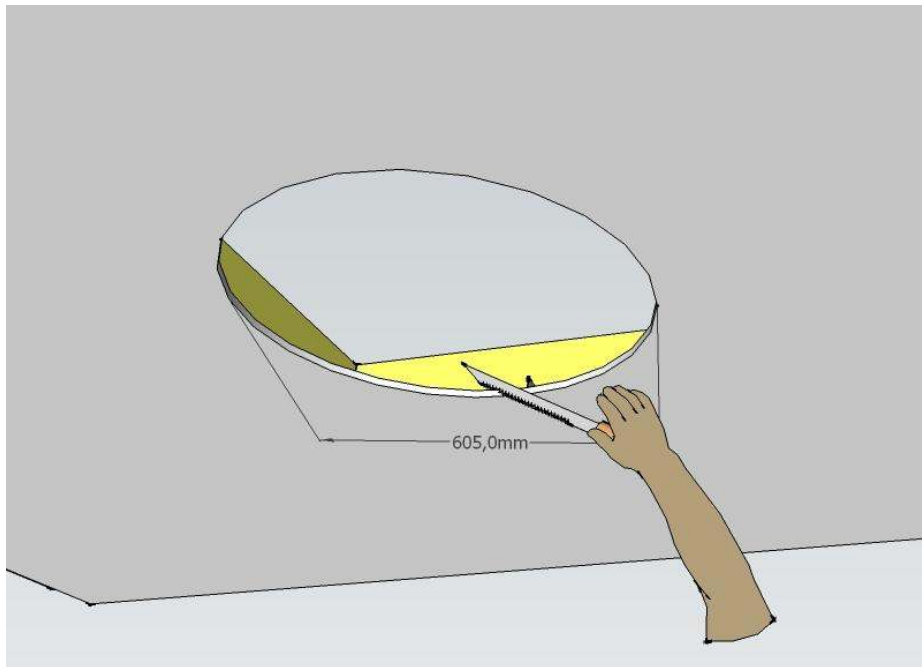

Namestitev v že pripravljen strop.
Ustvarite okroglo luknjo v stropu.

Za Sunizer 230 in 330 –
405mm.

Za Sunizer 430 and 530 – 605mm.

**Če pri namestitvi morate zlomiti
osilni profil SDK, rešite to težavo s
strokovnjakom za mavčne obloge.**

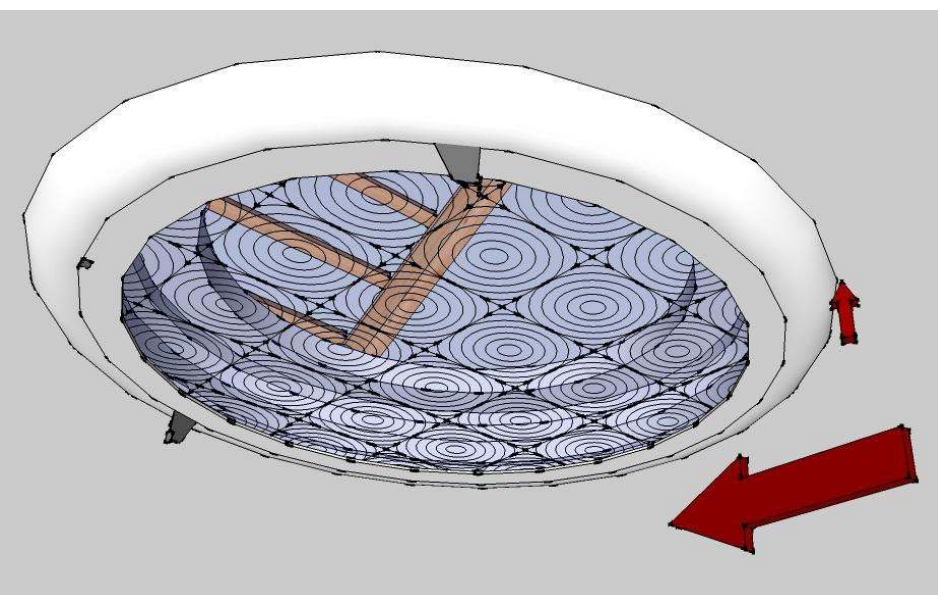

Obrnite difuzor naokrog tako da ne
pokvari prostorskega vtisa. Najbolj ugodna
postavitev je da se usmeri leče vzporedno
na najbližji zid kot prikazuje velika puščica.

Označite s svinčnikom kje se stikata difuzor in
strop, kot kaže mala puščica.

Označite tudi vse drugo, kje so predhodno
izvrtane luknje za zasidranje ohišja na letve.

Fresnel leče vzamete ven iz ohišja tako, da sprostite zatiče.

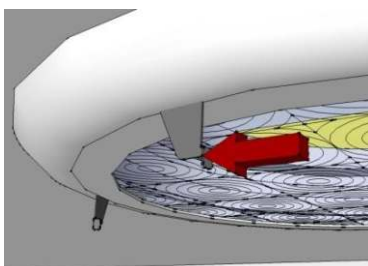

Porazdelite letve nad stropom
v dolžini 200 mm
kot prikazuje slika.

Za Sunizer 230 in 330 – 3kos.

Za Sunizer 430 in 530 – 5kos.

(to ni dobavljeno)

V primeru betonskega stropa ne
uporabite letev.

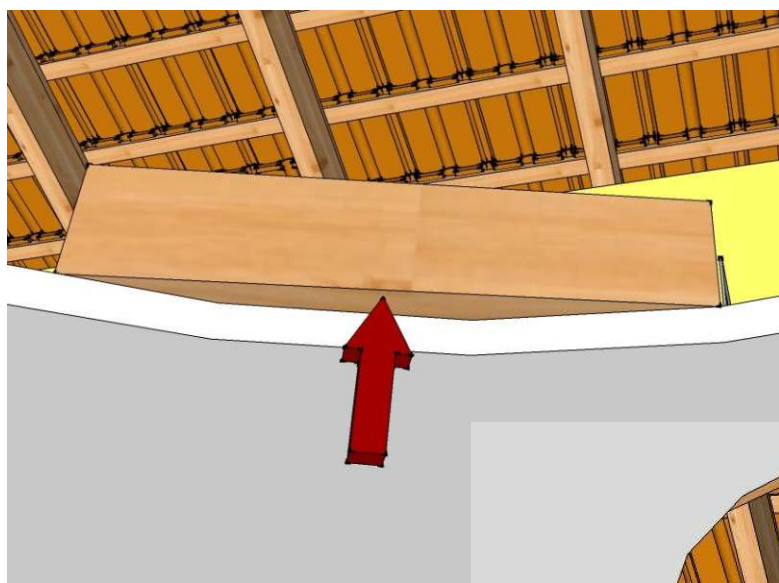
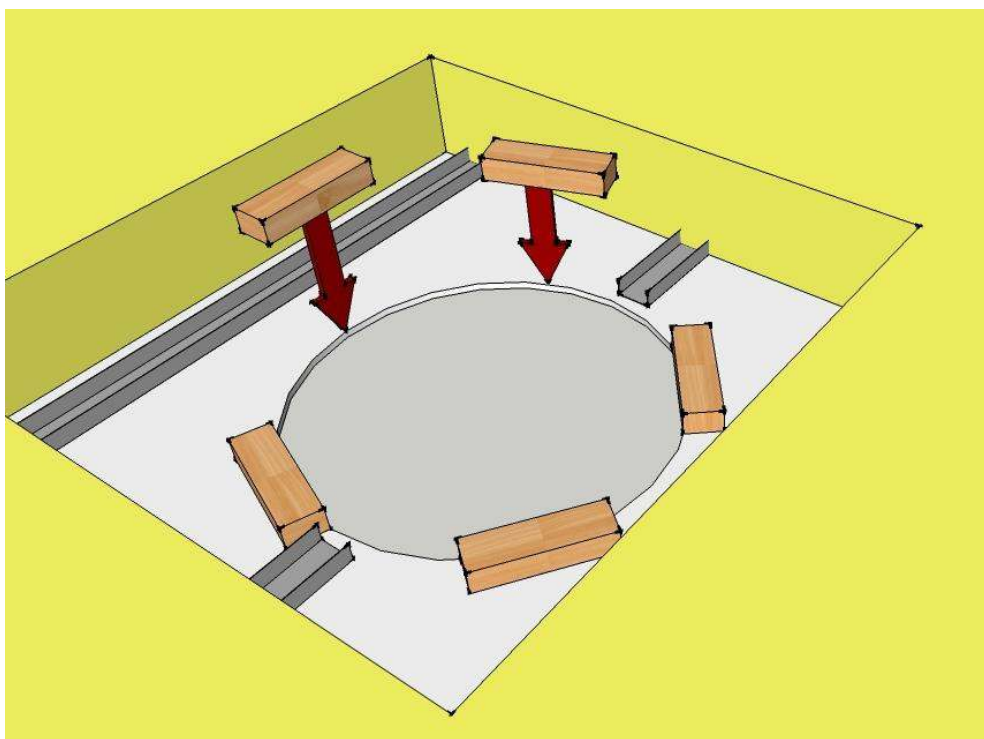

Center letve mora izstopati za 15 mm

Privijte vsako letev z dvema
malima vijakoma SDK glede
na sliko.

Vijake vstavite 10 -15 mm
stran od roba SDK.

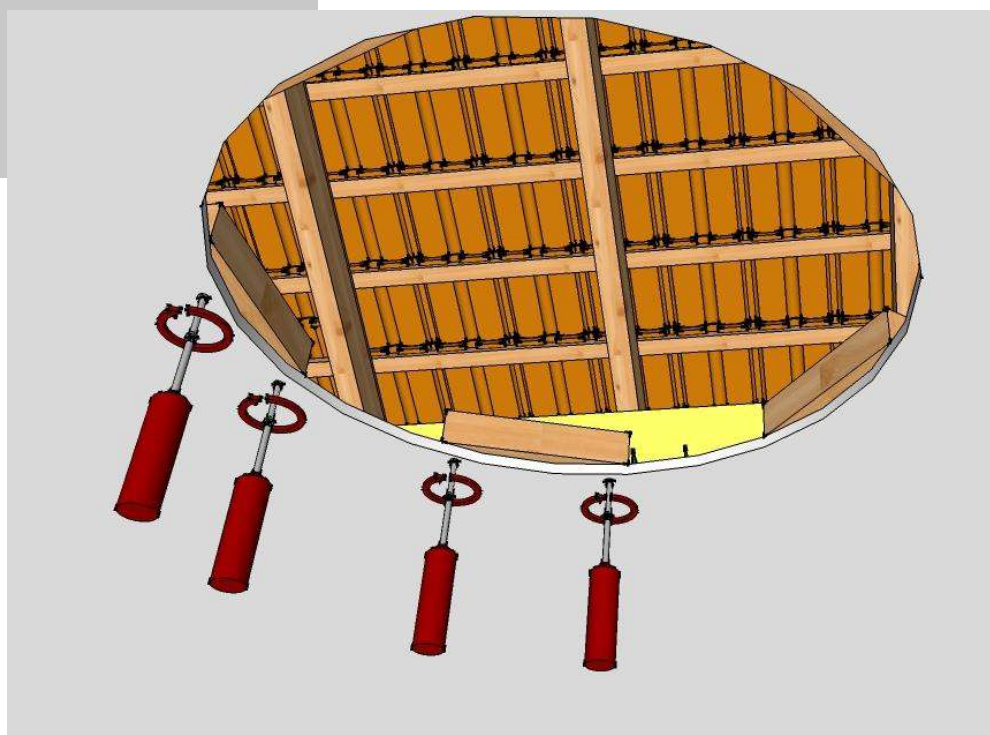

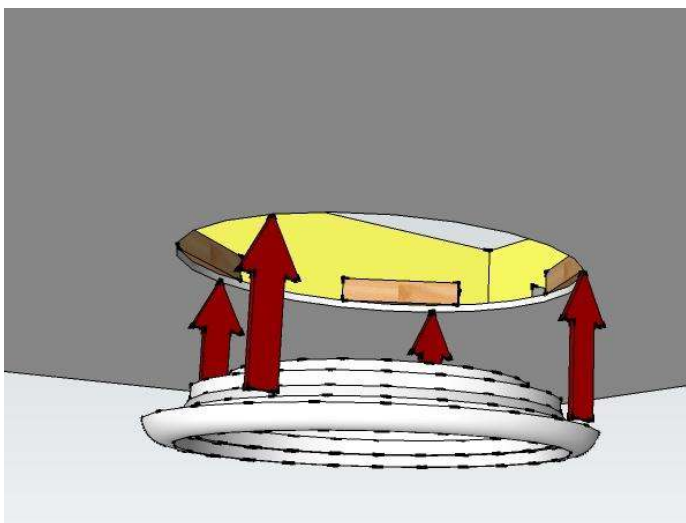

Vstavite ohišje difuzorja z Fresnel lečami v predpripravljeno luknjo.

Privijte plastično ohišje z vijaki z gumijastim tesnilom, kot je prikazano na slikah. Pazite na povezavo, s predhodno označenimi oznakami.

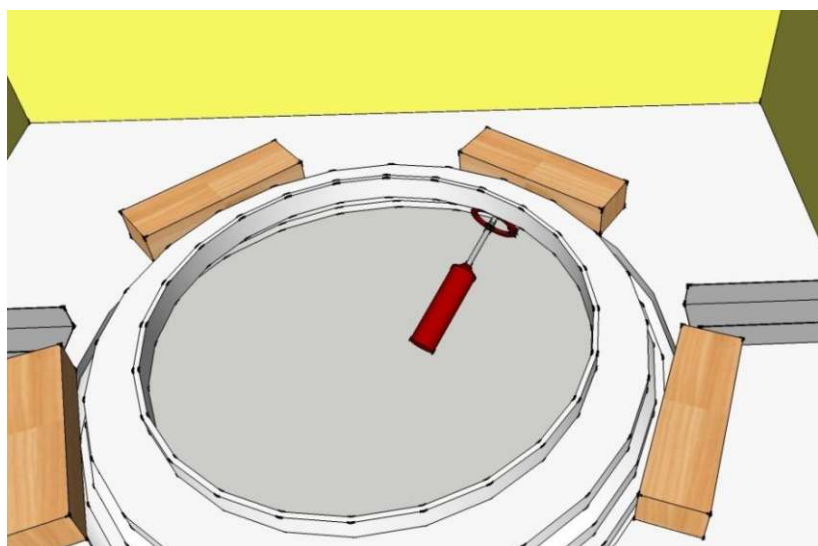
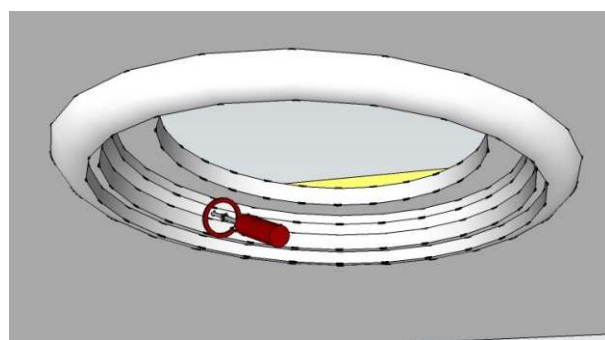

V vsako leto privijte en vijak

Pod kotom 45° privijte vijake v pripravljene luknje kot je prikazano na sliki.

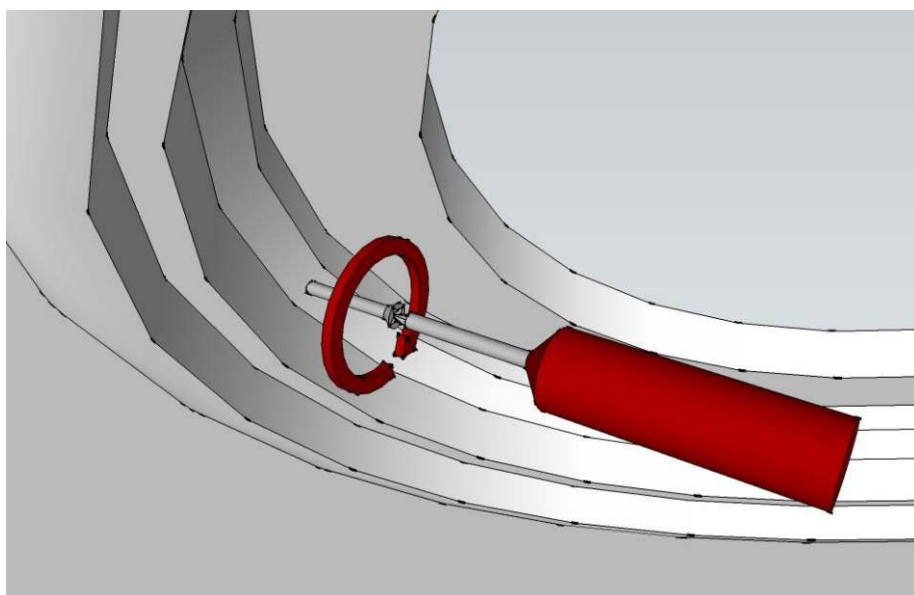

Priprava cevovoda

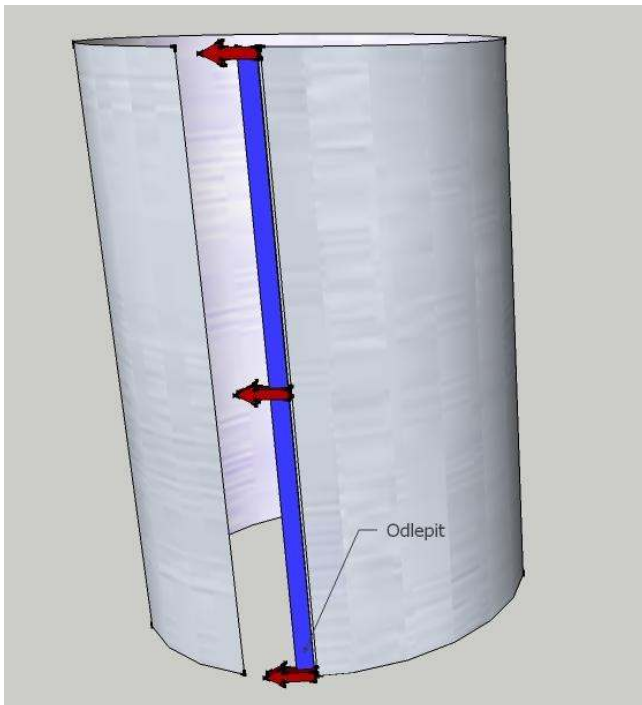

Delno odstranite zaščitno folijo s spodnjega roba cevi.

Odstranite zaščitni trak (na sliki v modri barvi) in skupaj povežite oba robova.



Zalepite sklep z aluminijastim lepilnim trakom.

Namestitev cevovoda

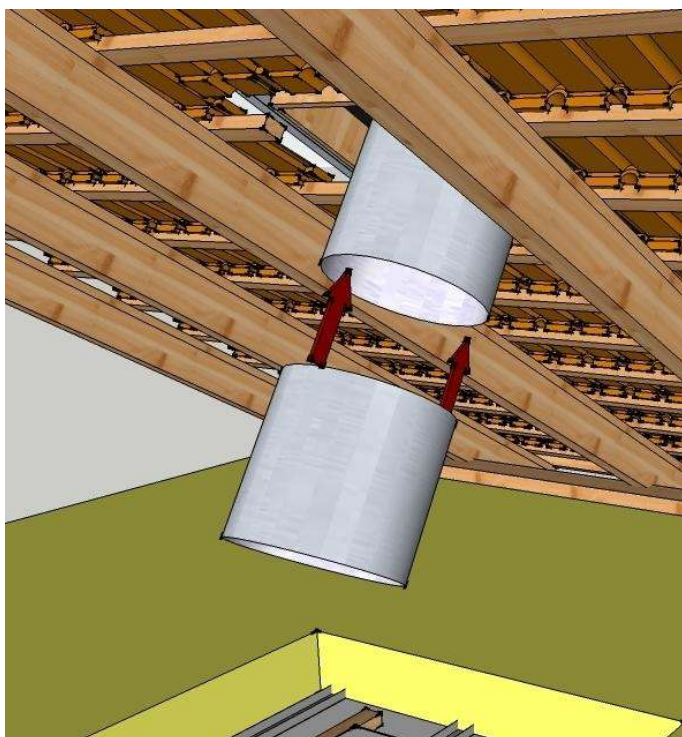

Pred namestitvijo previdno odstranite zaščitno folijo s prehodnega dela cevi.
Vstavite podaljšek cevi notri za približno 20 mm.

Vsak sklep mora biti privijačen z minimalno 2 vijakoma TEX.

Pred namestitvijo katerega koli drugega dela cevovoda previdno odstranite folijo s cevi.

Z vrtenjem sklepa lahko nastavite lego glede na naklon strehe.

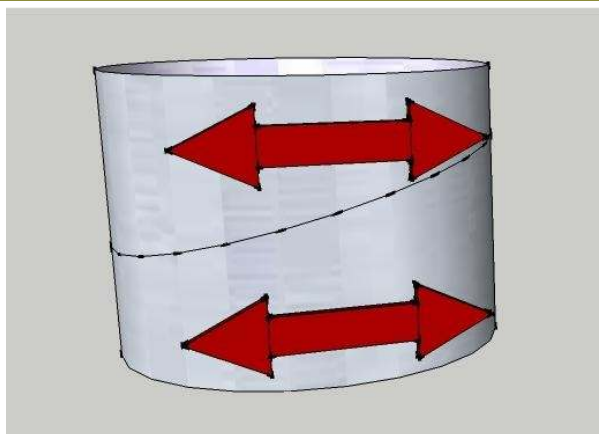
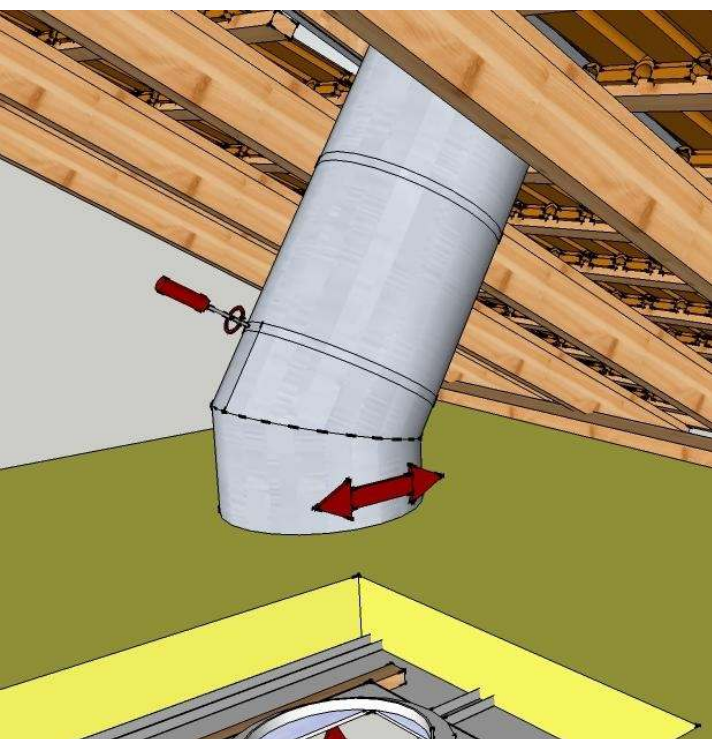
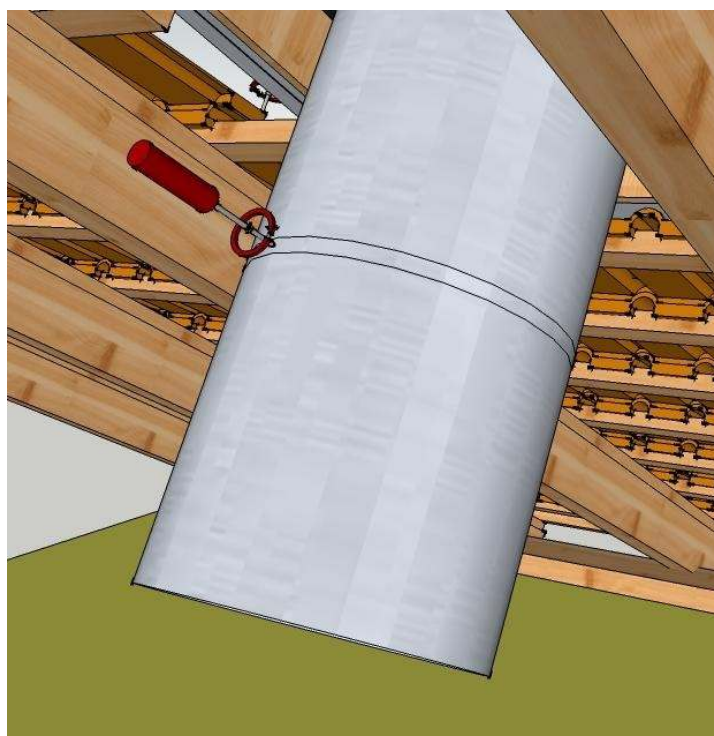

Privijačite sklep z dvema TEX vijakoma.
Nastavite usmeritev sklepa.

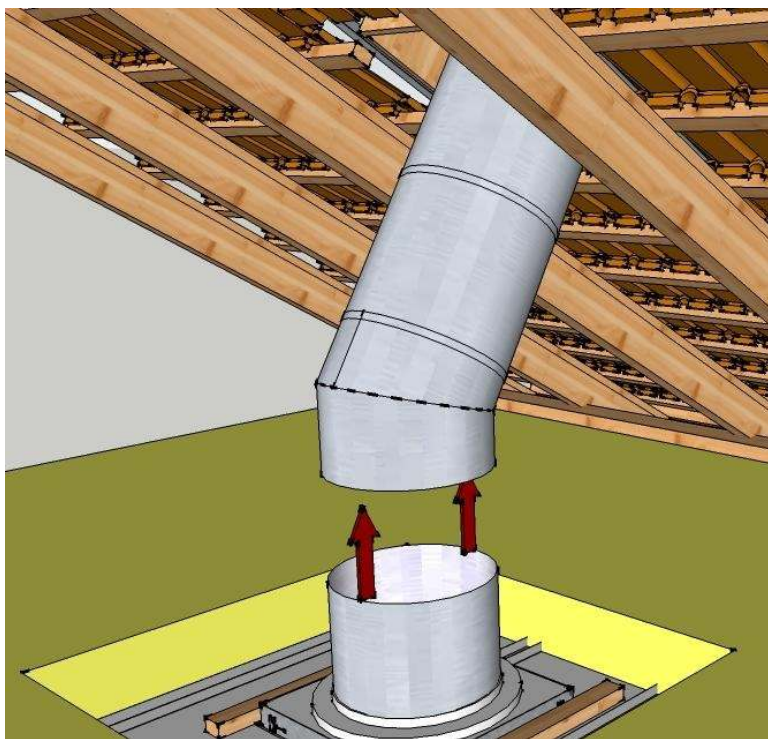

Izmerite dolžino cevi do ohišja difuzorja.

Zmanjšajte presežek.
To lahko storite s npr. kleščami
ali z ostrim nožem.

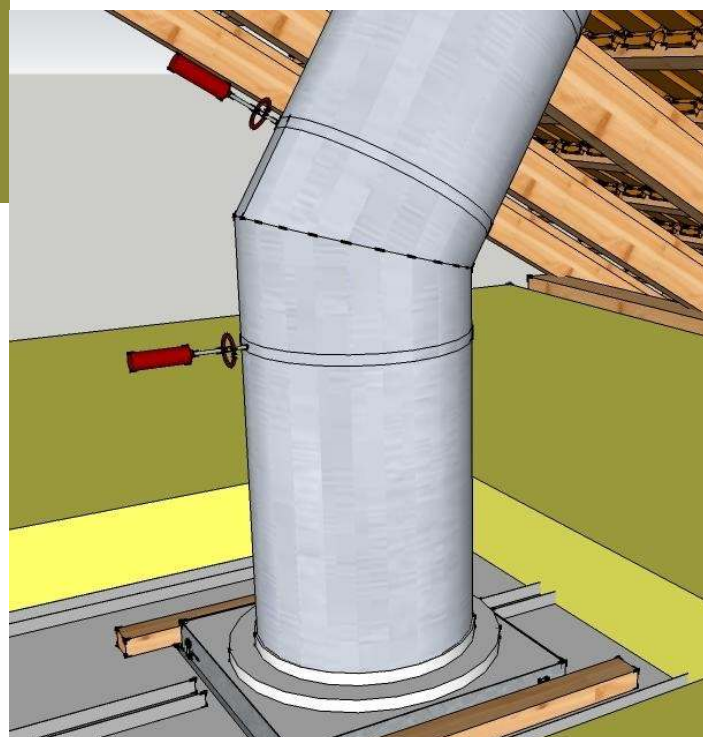

Privijačite z dvema TEX vijakoma.

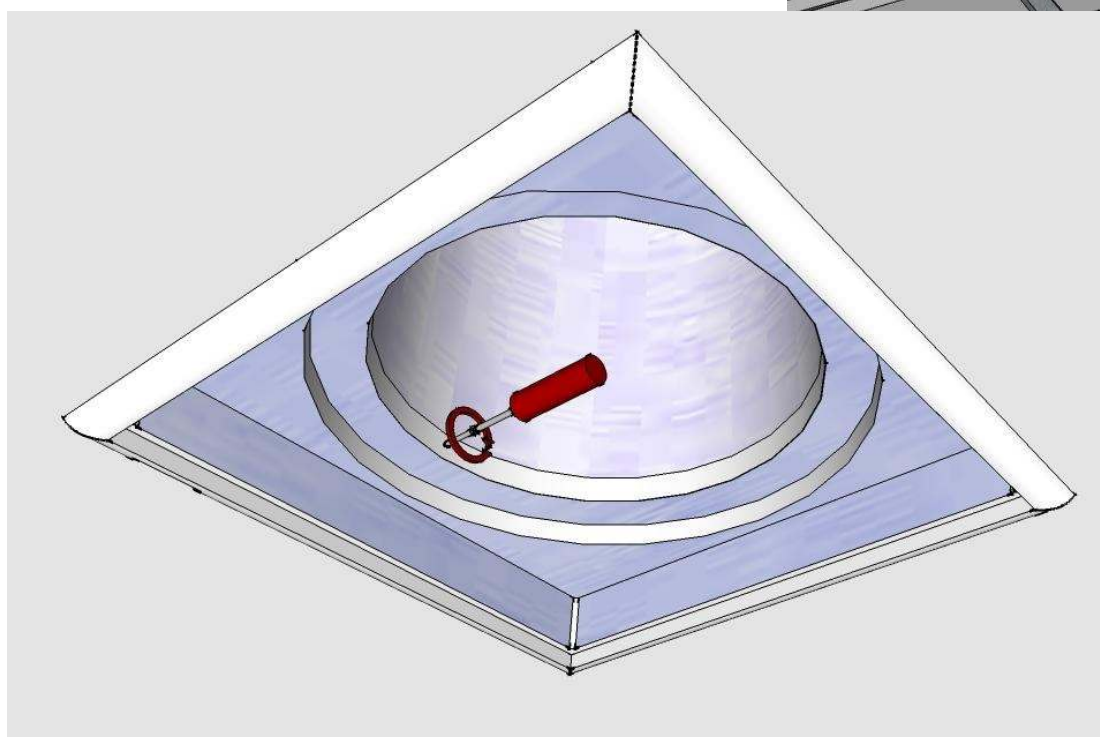

Privijačite zadnjo cev na
difuzor s 3-4 TEX vijaki.

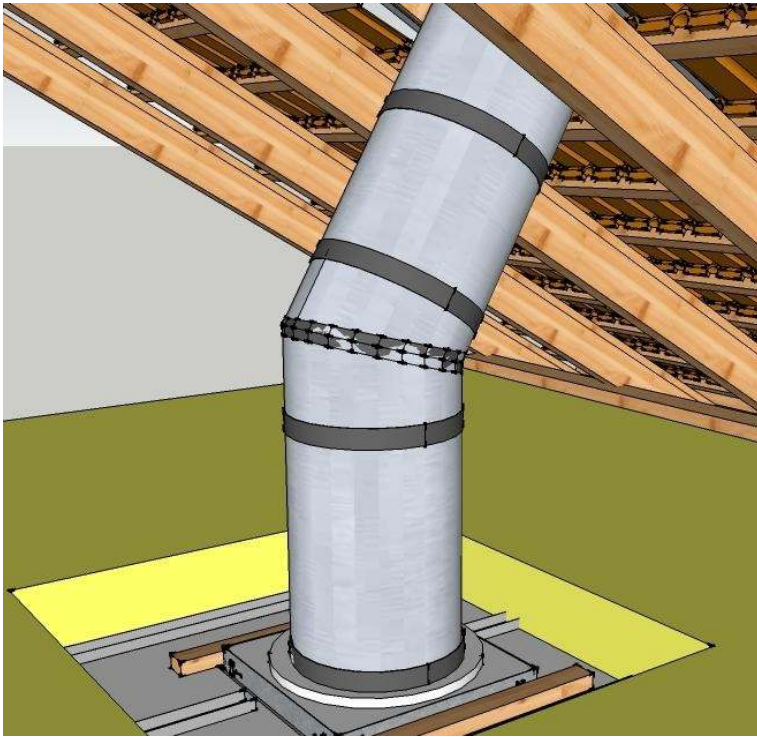

Prelepitate vse sklepe na cevovodu a samolepilnim trakom iz aluminija.

To pomeni: vse povezave med cevmi
 Obračalni vrat v sklepu
 Cev ki vodi v difuzor - če ni možnosti prelepitve nad stropom uporabite silikon na stičnem mestu med ohišjem difuzorja in cevjo kot prikazuje rdeča puščica na sliki.

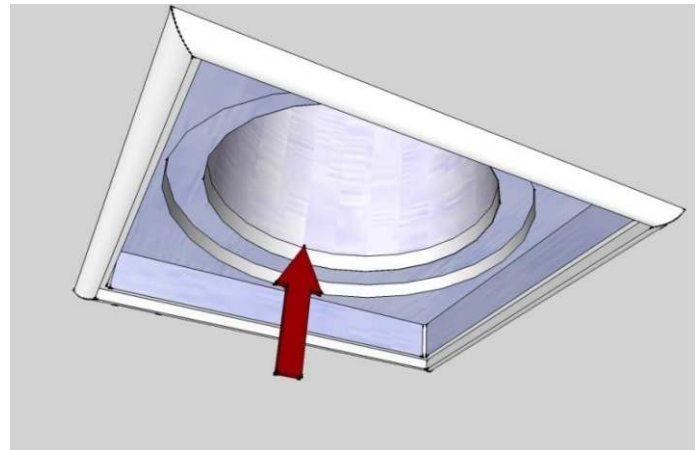

Sloj parne zaščite je možen samo takrat, ko je povezava med plastičnim ohišjem in cevjo izvedena brezhibno!

Če cev gre skozi neogrevan prostor jo je potrebno toplotno izolirati. Toplotna izolacija mora imeti minimalno ½ debeline, ki je bila uporabljena za strop!!!

Odstranite preostali del folije s cevi ali iz ohišja difuzorja.

Sunizer zaprite z okvirjem za fresnel leče.

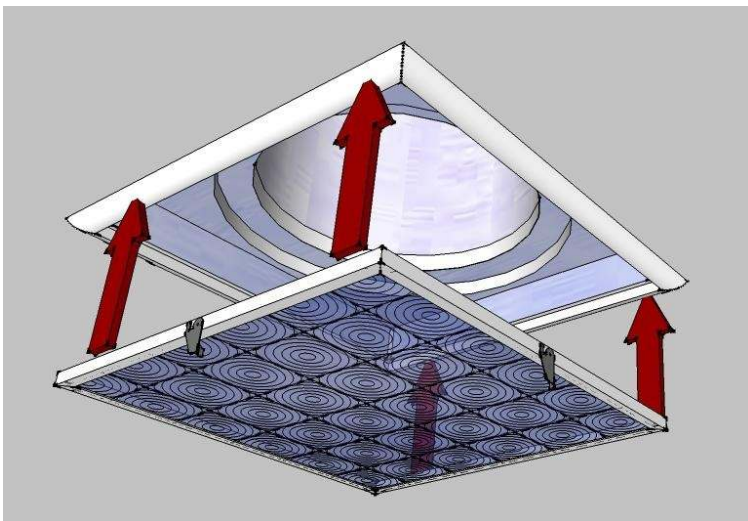

Sunizer je potrebno imeti zaprt celoten čas po namestitvi!!!

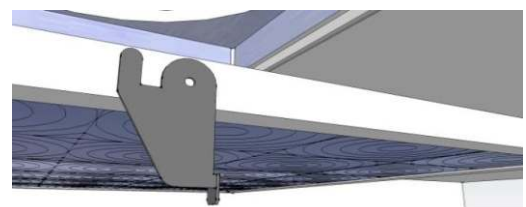
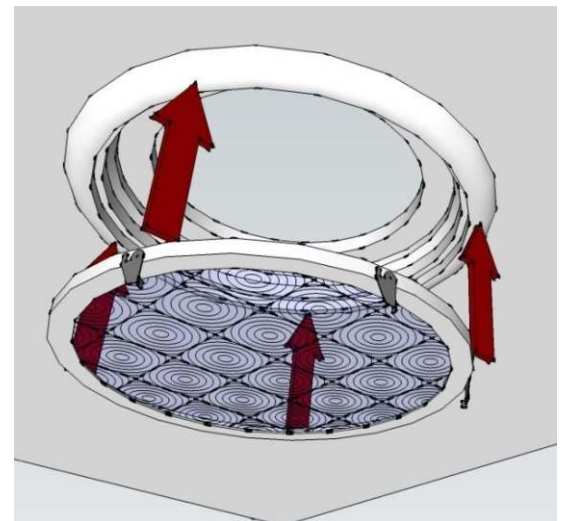

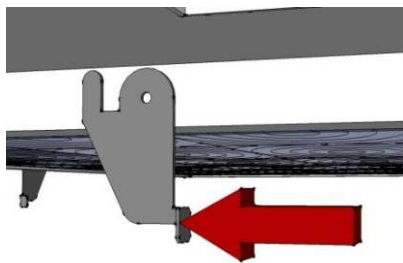

Okrogli difuzor ima 3-5 zatičev. Kotni difuzor ima 4 zatiče.

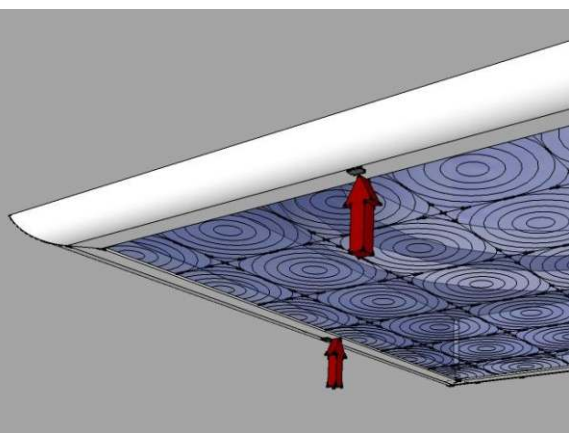
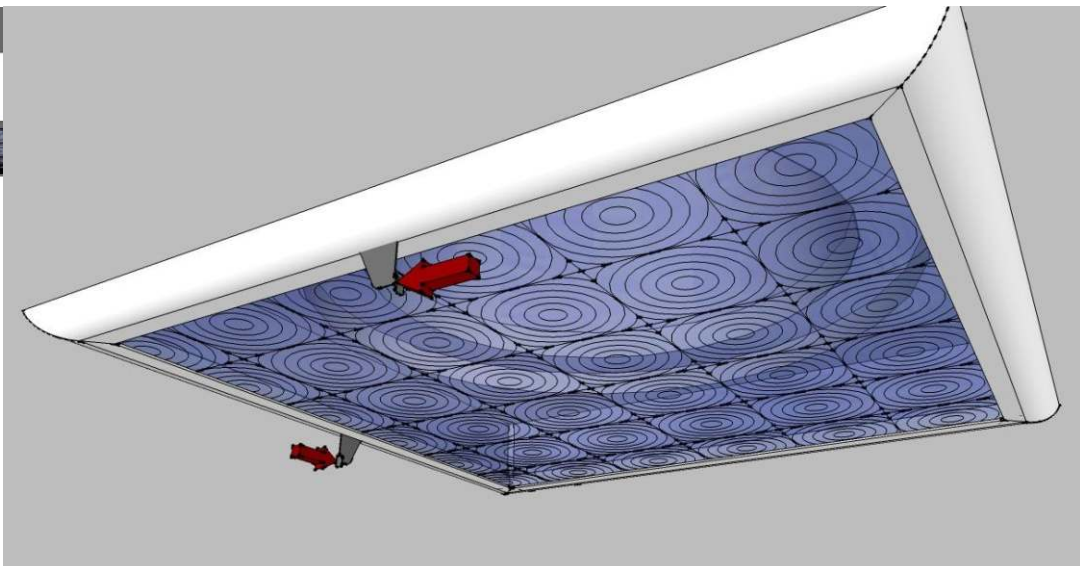

Namestitev zatemnitvene lopute Blackrizer

Namestitev se opravi na podoben način kot namestitev cevi. Namestitev električnega dela zaupajte strokovnjaku - električarju.

Vzdrževanje Sunizer-ja

Je podobno kot pri vseh notranjih osvetlitvah. Odstranite Fresnel leče s pomočjo poseno oblikovanih zatičev. Fresnel leče lahko očistite s pomočjo suhe krpe ali raztopino milnice.

V primeru da se pojavijo madeži na ceveh, kontaktirajte našega tehnika.

Potrebno je odstraniti zaščitno folijo iz cevi ali difuzorja.

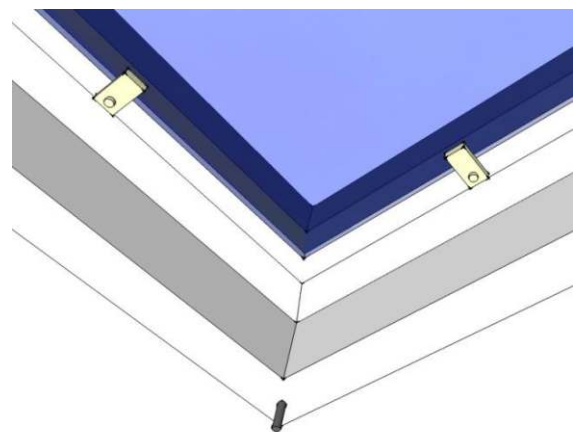
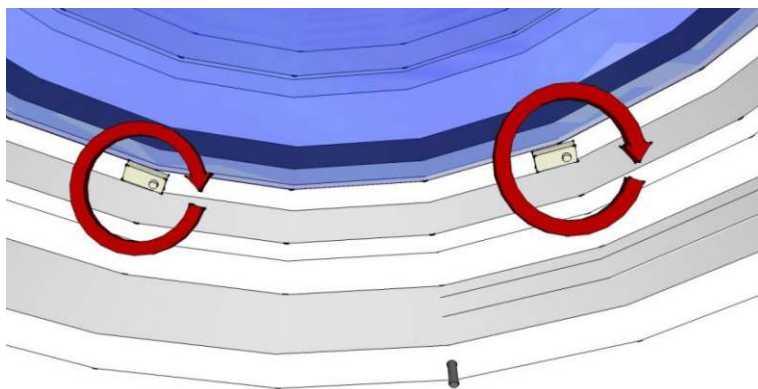
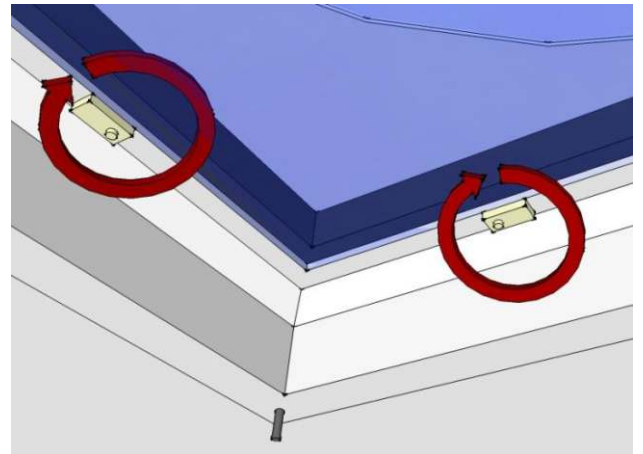
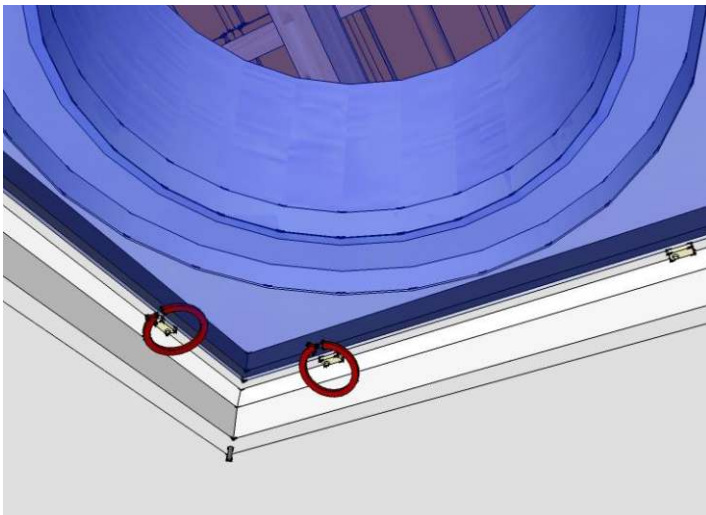
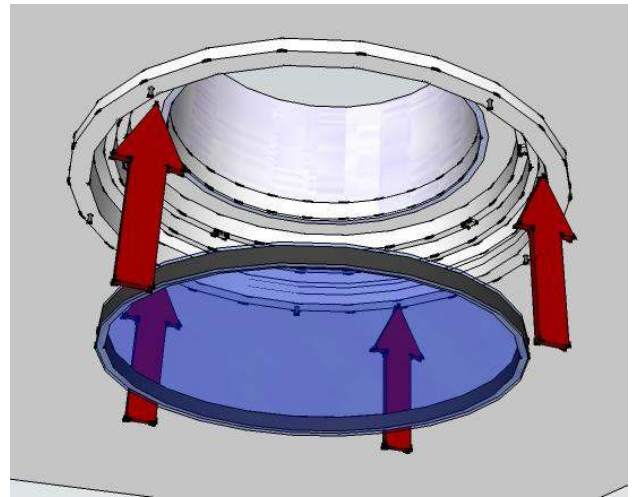
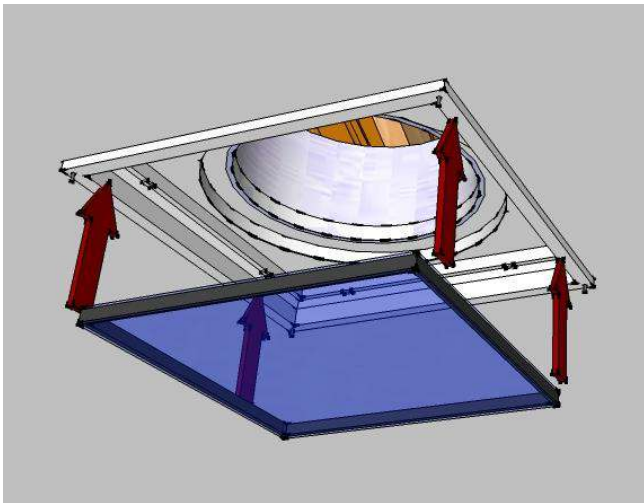

Namestitev dekorativne plošče na difuzor.

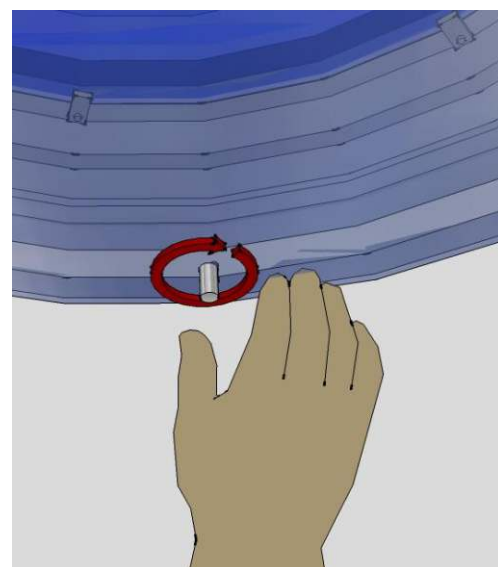
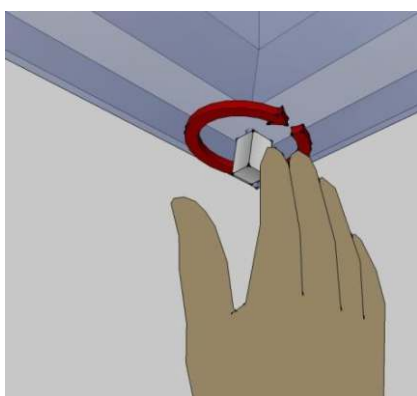
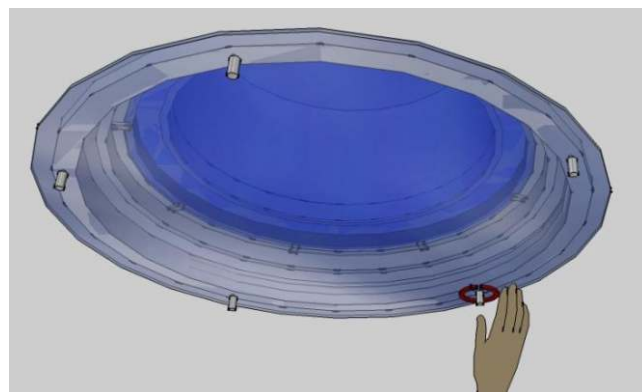
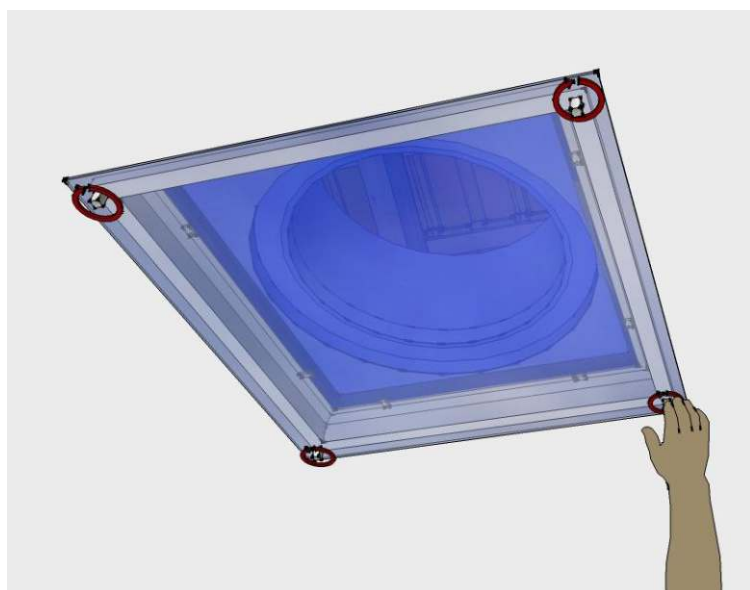
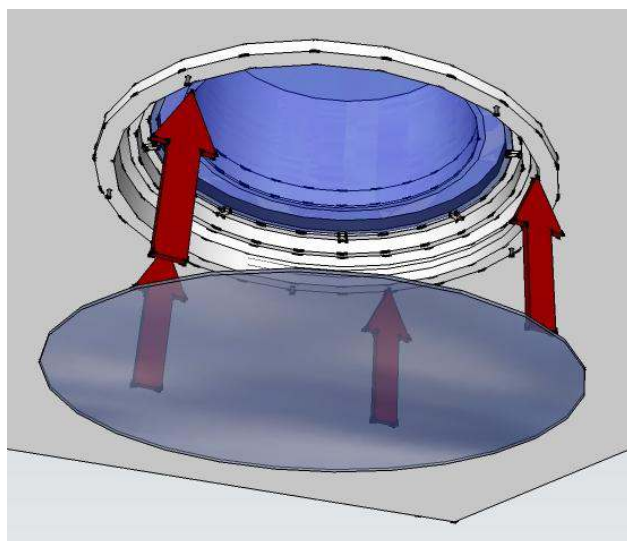
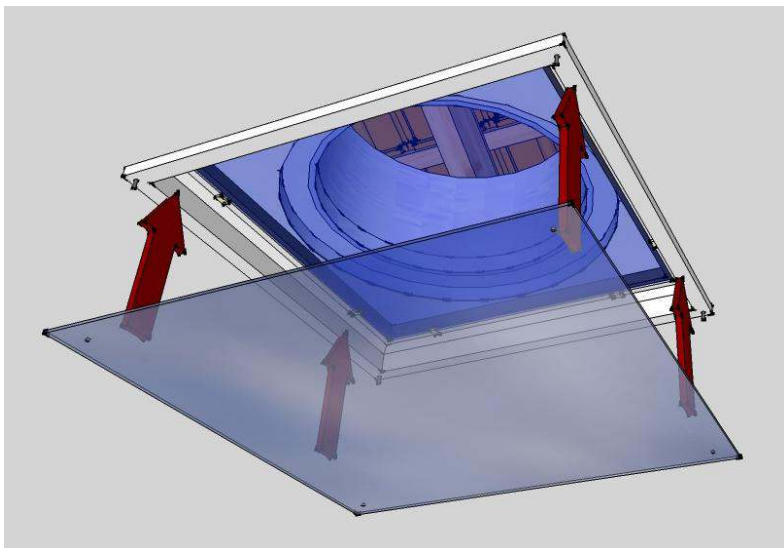



**EKSKLUZIVNI ZASTOPNIK ZA
SLOVENIJO IN HRVAŠKO**

PROPACK TRADE COM, d.o.o.

Moste 1a,

4274 Žirovnica

Slovenija

tel: 04/5802049

e-pošta: info@propack-trade.com

spletna stran: www.propack-trade.com